

1 2 3 4 5 6 準決勝 6 5 4 3 2 1

準決勝

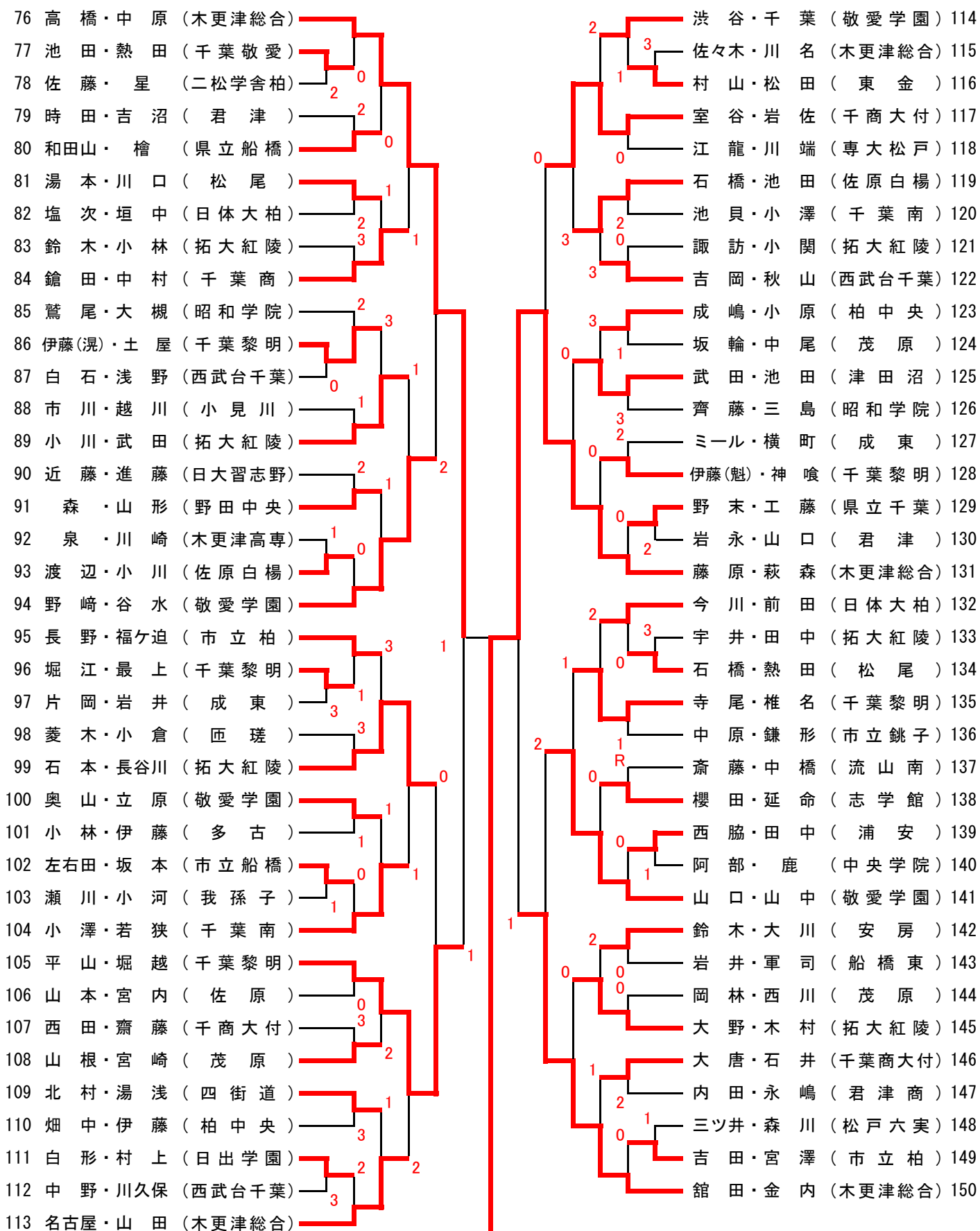

男子個人

準々決勝

番号	選手名	学校名	スコア	選手名	学校名	番号
(1)	{ 手塚 竹之内	(木更津総合)	④ { ⑦ - 5 ⑥ - 4 ④ - 0 ④ - 1 - - - - - - }	0 { 安藤 嗟峨	(木更津総合)	(29)
(43)	{ 福田 太田	(木更津総合)	0 { 2 - ④ 4 - ⑥ 2 - ④ 1 - ④ - - - - - - }	④ { 道祖土 原田	(木更津総合)	(75)
(76)	{ 高橋 中原	(木更津総合)	④ { ⑤ - 3 ⑤ - 3 10 - ⑫ ④ - 1 ④ - 1 - - - - - - }	1 { 平山 堀越	(千葉黎明)	(105)
(131)	{ 藤原 萩森	(木更津総合)	④ { 2 - ④ ⑤ - 3 ④ - 1 ④ - 1 ④ - 1 - - - - - - }	1 { 舘田 金内	(木更津総合)	(150)

準決勝

(1)	{ 手塚 竹之内	(木更津総合)	④ { ⑥ - 4 ④ - 2 ④ - 1 ⑩ - 8 - - - - - - }	0 { 道祖土 原田	(木更津総合)	(75)
(76)	{ 高橋 中原	(木更津総合)	1 { 0 - ④ ④ - 2 1 - ④ 2 - ④ 0 - ④ - - - - - - }	④ { 藤原 萩森	(木更津総合)	(131)

決勝

(1)	{ 手塚 竹之内	(木更津総合)	④ { 5 - ⑦ 4 - ⑥ ④ - 0 ④ - 1 ④ - 1 3 - ⑤ ④ - 2 ⑦ - 4 }	3 { 藤原 萩森	(木更津総合)	(131)
-------	-------------	-----------	----------------------------------------------------------------------------	--------------	-----------	---------