

男子個人

1 2 3 4 5 6      6 5 4 3 2 1

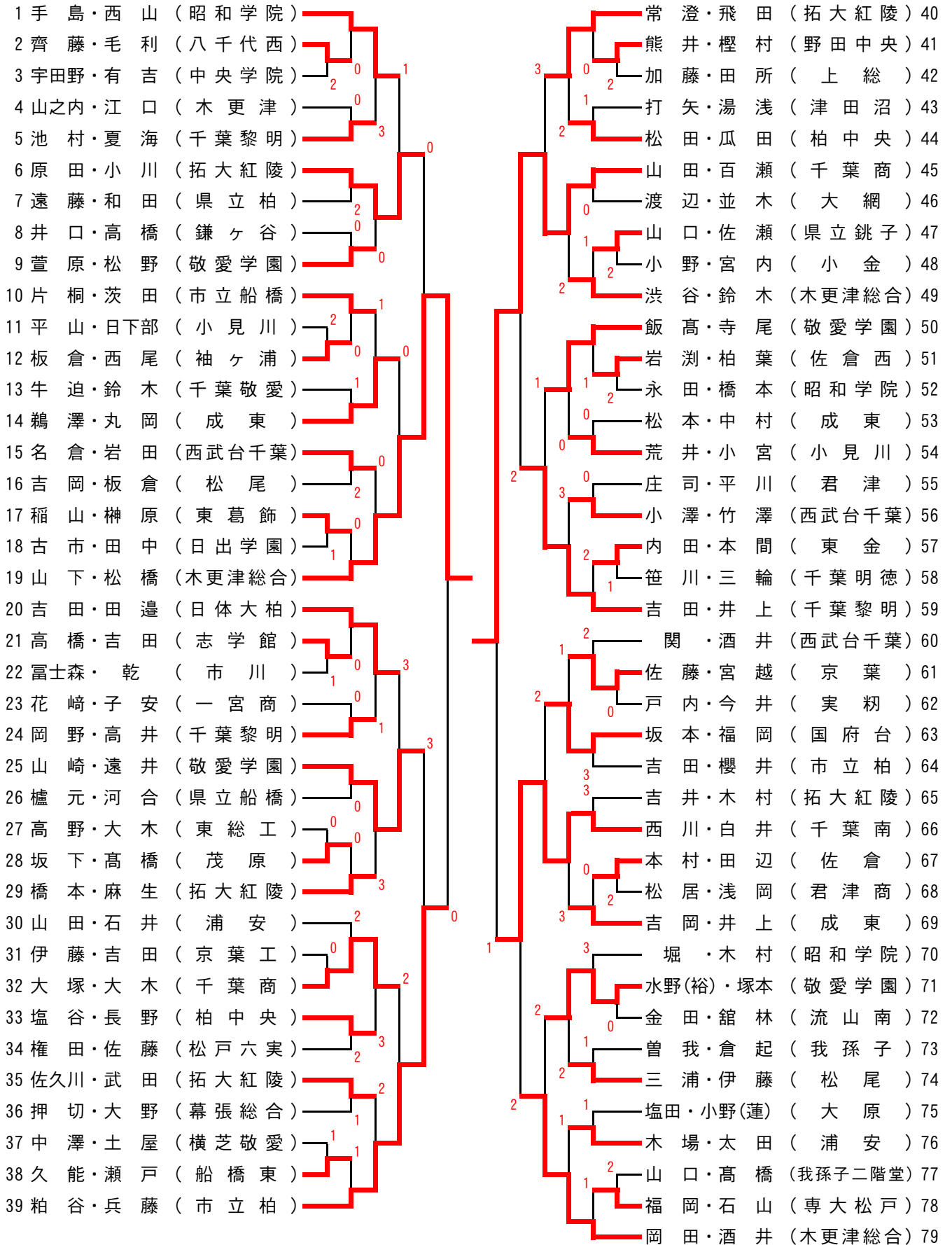

80	小林・鈴木	(市立柏)											野口・池上	(千葉商)	120												
81	山口・小野(麟)	(大原)	1										莊司・佐久間	(館山総合)	121												
82	柏本・鈴木	(千葉西)		0								2	五十嵐・加瀬	(下総)	122												
83	高橋・石橋	(佐原白楊)			2								0	小林・永洌	(木更津高専)	123											
84	加藤・中山	(浦安)				3							0	栗林・平館	(柏中央)	124											
85	渥美・熱田	(千葉黎明)					1					3		日下・山口	(千葉黎明)	125											
86	石政・植松	(柏井)			3									1	大川・小林	(二松学舎柏)	126										
87	田中・秋谷	(白井)		1				2						1	土井・中谷	(鎌ヶ谷西)	127										
88	松島・中村	(茂原樟陽)	1											0	鈴木・笠原	(千経大附)	128										
89	佐久間・渡邊	(木更津総合)							0					0	前田・鎌田	(拓大紅陵)	129										
90	向後・伊藤	(松尾)													成田・澄川	(東葛飾)	130										
91	加藤・伊藤	(多古)	1										0	2	関根・長瀬	(関宿)	131										
92	久保・和田	(八千代東)		0										1	山田・石井	(千葉商大付)	132										
93	松尾・田中	(薬園台)			3									2	山本・下川	(木更津総合)	133										
94	吉野・博棣	(千葉商)				1									水野(友)・関	(敬愛学園)	134										
95	小泉・伊丹	(拓大紅陵)					3			0					君塚・今関	(松尾)	135										
96	椎名・小川	(匝瑳)				1							1	3	深谷・上河内	(日大習志野)	136										
97	下村・倉持	(我孫子東)	3					2						0	関口・丹羽	(成田)	137										
98	小野・片岡	(茂原北陵)		2								2		1	高野・足利	(松戸向陽)	138										
99	青葉・山口	(敬愛学園)													吉澤・齊藤	(市立柏)	139										
100	原・川島	(昭和学院)													山口・日野	(拓大紅陵)	140										
101	三浦・松井	(松戸六実)													飯田・小林	(富里)	141										
102	石井・齋藤	(姉崎)		1			3							0	3	石橋・石橋	(旭農)	142									
103	豊田・服部	(市立柏)			1										0	中村・海辺	(市立千葉)	143									
104	伊藤・川尻	(小見川)				2									2	浦田・館山	(日体大柏)	144									
105	春日・武田	(柏中央)								1					0	大場・間々田	(千葉敬愛)	145									
106	渡部・林	(佐原)				0									3	磯野・尾形	(長狭)	146									
107	大濱・加藤	(安房)													3	1	松本・近藤	(芝浦工大柏)	147								
108	横山・葛岡	(大多喜)	1														後藤・林	(市立船橋)	148								
109	岡本・美根	(拓大紅陵)															2	小川・宮本	(成東)	149							
110	熊谷・小島	(西武台千葉)				2										2		田中・高橋	(昭和学院)	150							
111	門馬・長澤	(四街道)													0			0	櫻林・吉橋	(泉)	151						
112	平山・根本	(市立銚子)													0			1	鎌田・能勢	(九十九里)	152						
113	吉田・長島	(拓大紅陵)					0									2			遠藤・榎本	(西武台千葉)	153						
114	遠田・板倉	(成東)																	0	並木・嵯峨	(敬愛学園)	154					
115	青木・塚田	(敬愛学園)																		1	佐々木・千葉	(県立千葉)	155				
116	金子・吉田	(長生)																			1	鈴木・伊藤	(東金商)	156			
117	川島・吉田	(天羽)																				0	渡部・荻野	(船橋北)	157		
118	大越・大成	(佐倉南)																					0	3	鈴木・伊藤	(東金商)	156
119	平林・高野	(木更津総合)																							遠藤・滝瀬	(木更津総合)	158

男子個人戦 順位決定トーナメント

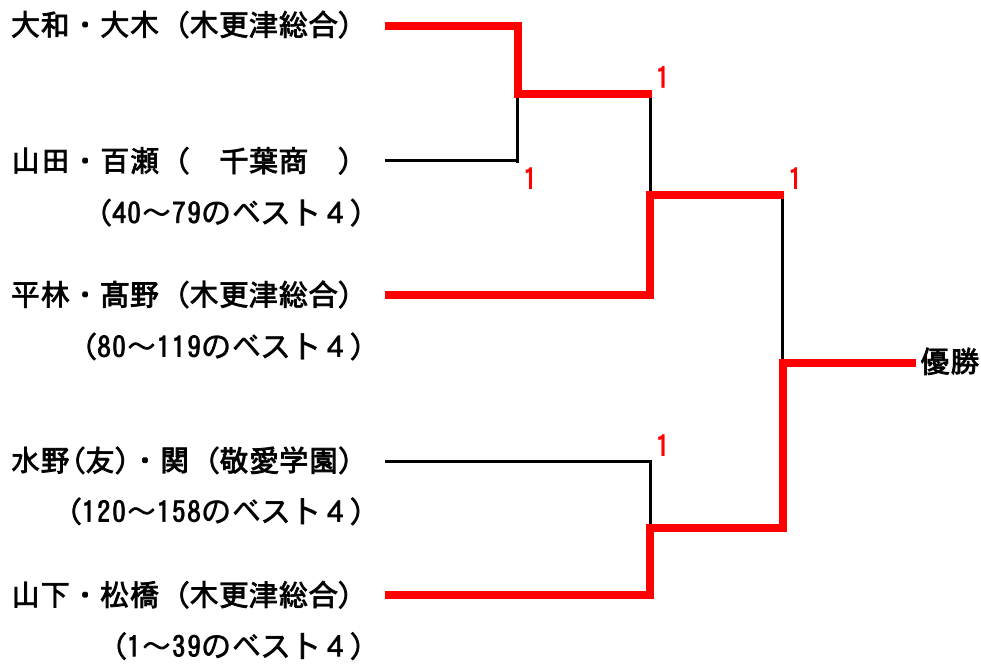

全国総合体育大会代表決定戦

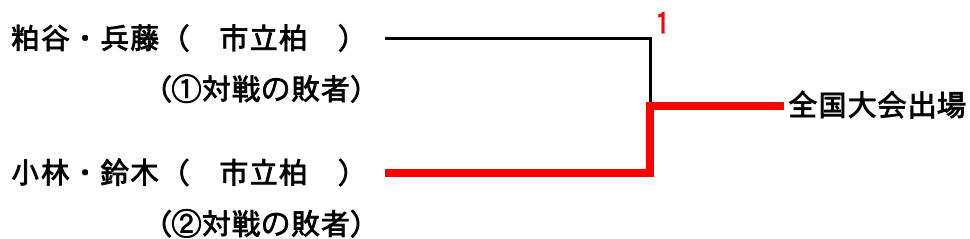
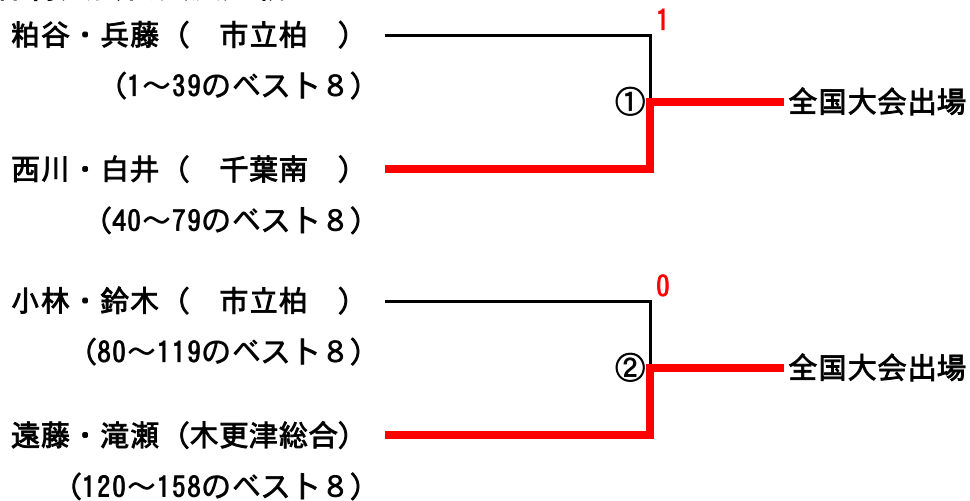

# 男子個人

## 6回戦

番号	選手名	学校名	スコア	選手名	学校名	番号
( 19 )	{ 山下 松橋	( 木更津総合 )	④ ④ ④ ④ — — — —	0	{ 粕谷 兵藤	( 市立柏 ) ( 39 )
( 45 )	{ 山田 百瀬	( 千葉商 )	④ 1 ④ ⑥ ④ — — —	1	{ 西川 白井	( 千葉南 ) ( 66 )
( 80 )	{ 小林 鈴木	( 市立柏 )	3 4 2 0 — — — —	④	{ 平林 高野	( 木更津総合 ) ( 119 )
( 134 )	{ 水野(友) 関	( 敬愛学園 )	④ ④ ⑤ 4 2 ⑥ — —	2	{ 遠藤 滝瀬	( 木更津総合 ) ( 158 )

## 順位決定トーナメント1回戦

( SS )	{ 大和 大木	( 木更津総合 )	④ ⑥ ⑤ ④ 2 ④ — —	1	{ 山田 百瀬	( 千葉商 ) ( 45 )
--------	------------	-----------	--------------------------------------	---	------------	----------------

## 準決勝

( SS )	{ 大和 大木	( 木更津総合 )	1 1 ④ 2 0 — —	④	{ 平林 高野	( 木更津総合 ) ( 119 )
( 134 )	{ 水野(友) 関	( 敬愛学園 )	7 1 ④ 1 1 — —	④	{ 山下 松橋	( 木更津総合 ) ( 19 )

## 決勝

( 119 )	{ 平林 高野	( 木更津総合 )	④ 3 0 3 2 — —	④	{ 山下 松橋	( 木更津総合 ) ( 19 )
---------	------------	-----------	---------------------------------	---	------------	------------------